

## 12 Esquema de conexiones / esquemas eléctricos

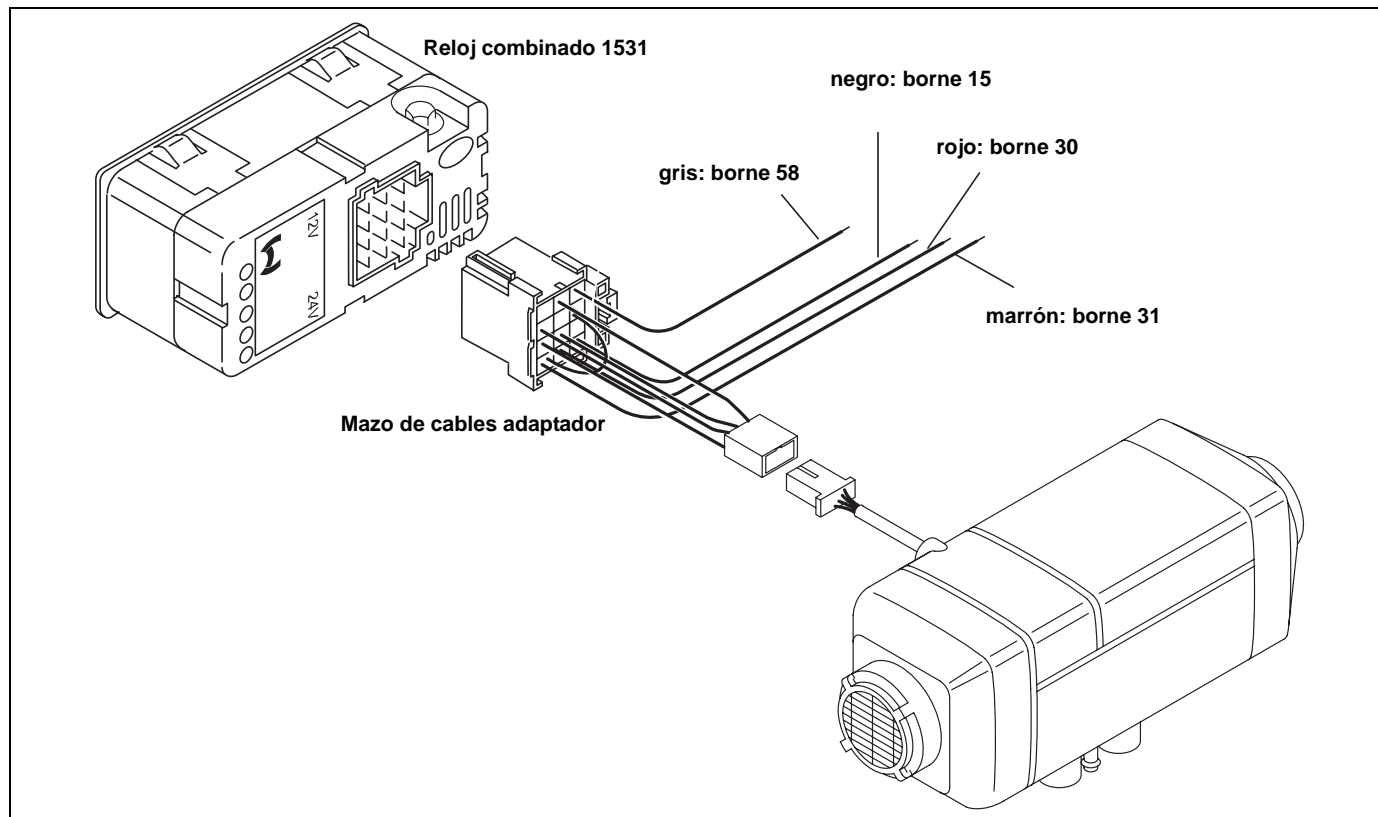

Fig. 30: Esquema de conexiones Air Top 3500 ST y Air Top 5000 ST con reloj combinado

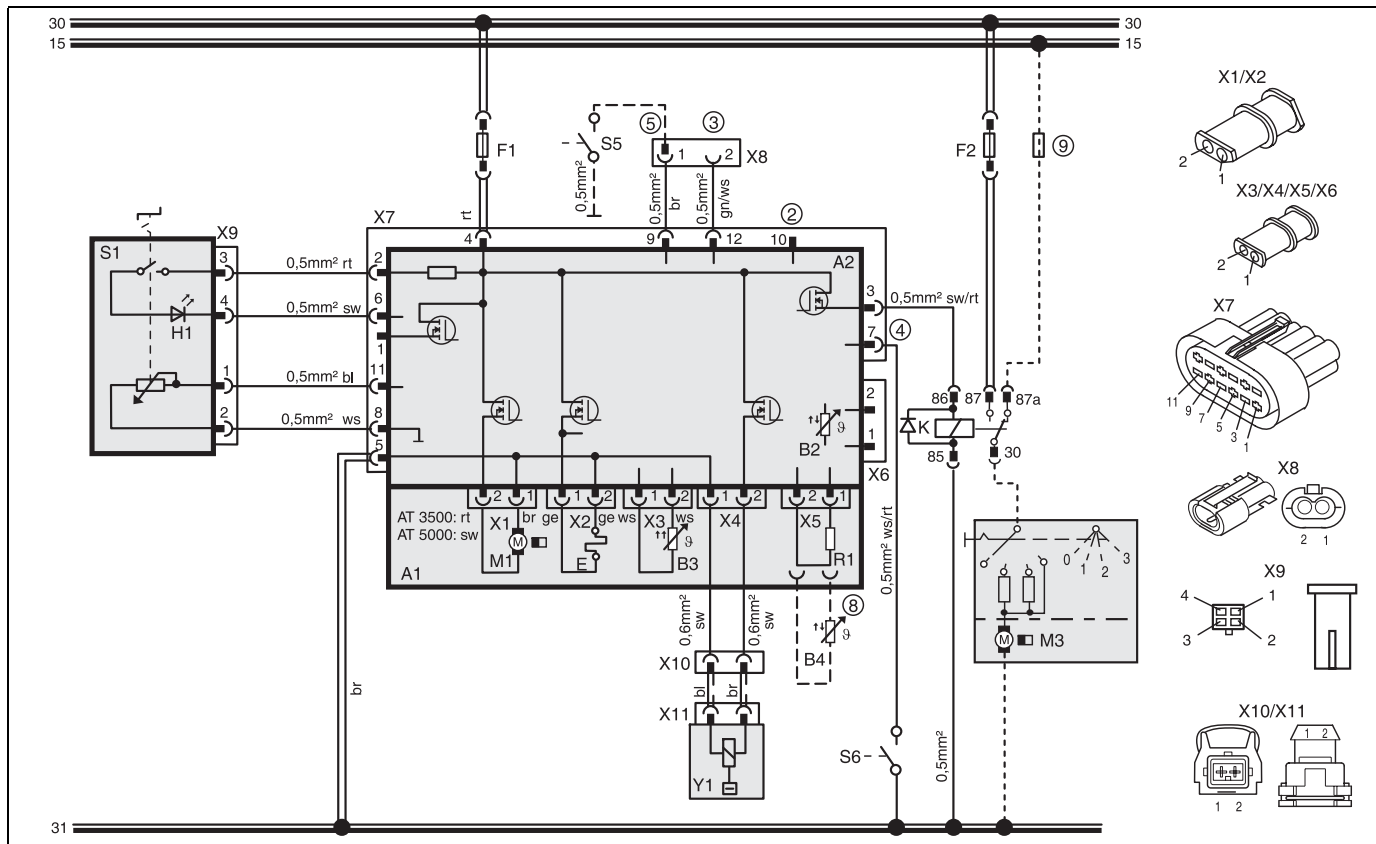

Fig. 31: Esquema eléctrico del sistema Air Top 3500 ST y Air Top 5000 ST, 12V/24V con elemento de mando y soplador del vehículo; para la leyenda, véanse las páginas 64 y 65

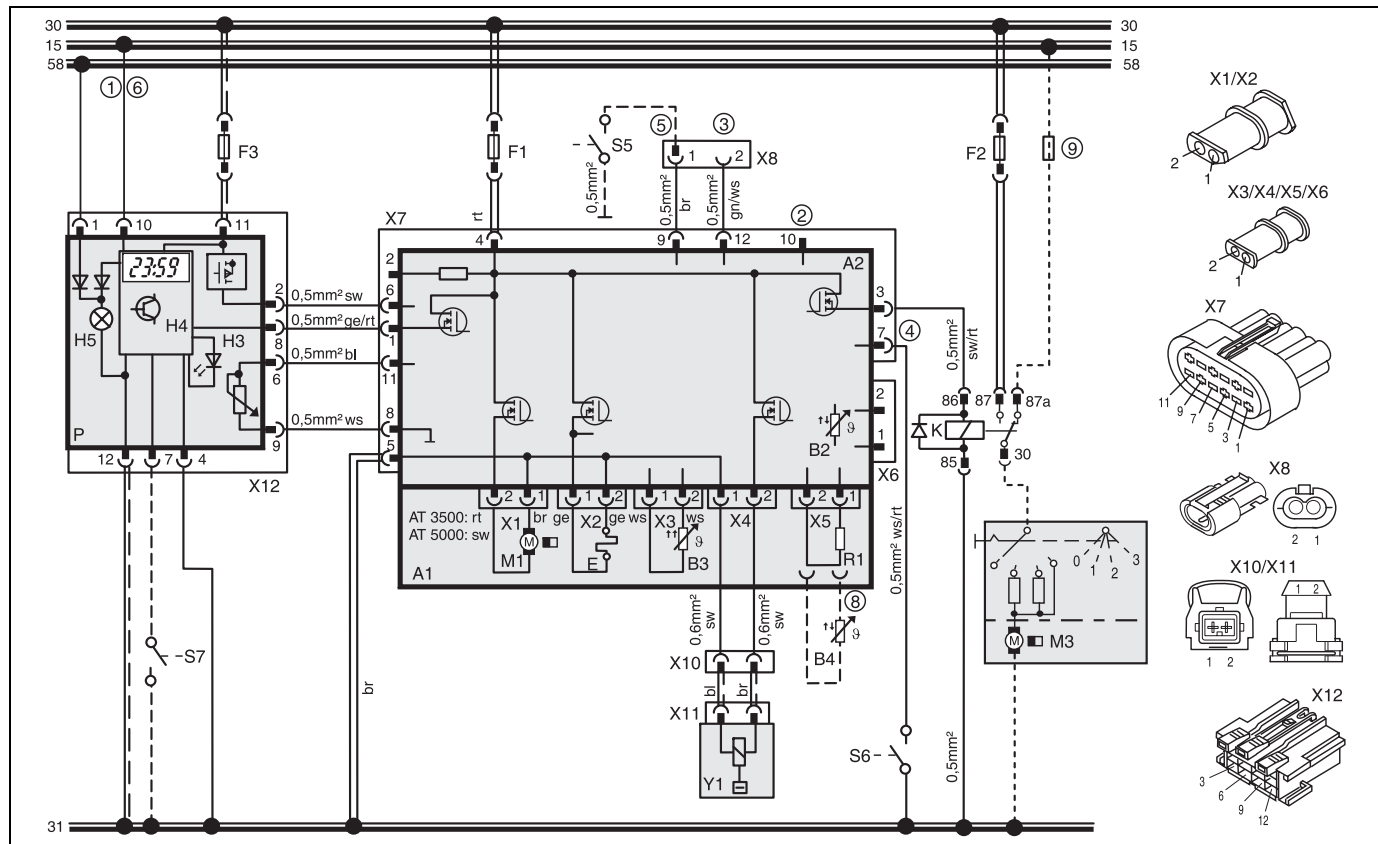

Fig. 32: Esquema eléctrico del sistema Air Top 3500 ST y Air Top 5000 ST, 12V/24V con reloj combinado y soplador del vehículo; para la leyenda, véanse las páginas 64 y 65